



TC/Report —— 统计与会计

特性概述

统计评估

- 按用户、用户组或成本中心分类统计
- 按服务类型、服务器、地点分类统计

自动报告

- 定期发送报告
- 传送到计费系统
- 自动发送到邮件或网络打印机

支持多种格式

- **Crystal Reports (RPT)**
- **CSV**
- **MS-Excel (XLS)**
- **DIF**
- **HTML 3.2**
- **RTF**
- **MS-Word (DOC)**
- **PDF**

易于使用

提供简单的图形用户界面，指导用户生成各类复杂报告。同时支持查看及管理定期报告清单。

贵公司每个月发送多少传真？“销售”成本中心每周发送多少简讯？能不能利用 TOPCALL 通信服务器 one 的各项特性（如最低成本路由、分线箱、夜间发送传真、电子邮件安全文档传递等），进一步节省成本？客户能不能与公司取得联系？线路是否已经被传出流量堵塞？通过 TOPCALL 的 TC/Report 模块，可以轻松回答上述问题。

TC/Report

TOPCALL 的 TC/Report 模块帮助企业统计各部门、成本中心和用户的通信流量。这项工具让企业能够更有效地监控、分析及组织通信的使用情况，并对成本进行核算。

数据

TC/Report 的统计数据并非大致估值，而是直接从通信服务器 one 生成的数据。系统数据详细显示了各物理线路或线路组的消息流量。TC/Report 工具可以自动创建数据表格，并输出到几乎任何第三方报告工具或标准应用。

会计

如果您的公司采用利润中心模式，可能需要根据使用情况进行成本核算。TC/Report 为企业分析各成本中心、用户组或用户的通信使用情况及计费提供了相关数据。按月创建报告，方便企业对客户或用户扣费。

创建评估模板

TC/Report 提供简单易用的报告模板。根据企业的需求，可以创建 Microsoft Excel 或其他标准格式（如 Crystal Reports）的报告。

自动生成

企业可以设置按月生成报告，保证报告的连贯性。支持自动生成报告并发送给相关方。例如，可以自动打印或通过电子邮件发送每周统计数据，不需要人工干预。

报告合并

TC/Report 支持把多个 TOPCALL 服务器的数据合并到一份报告中。例如，一份报告可以包括两个地点的传真、语音和简讯使用情况。

TC/Report



TC/Report —— 统计与会计

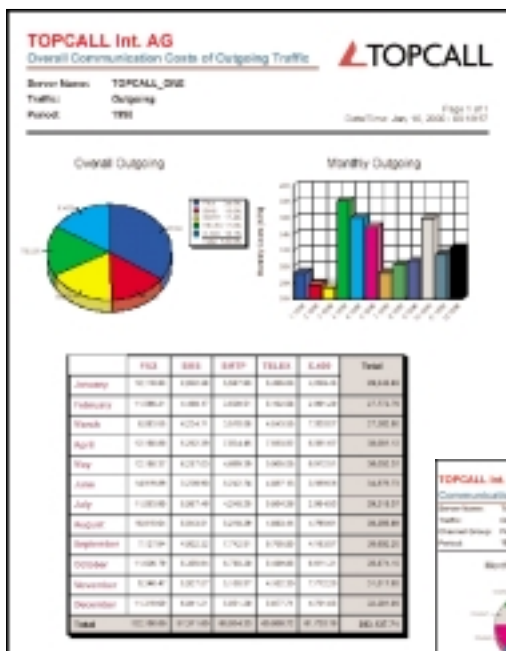

- 提供报告范本
- 按成本中心、通信服务类型等分类统计

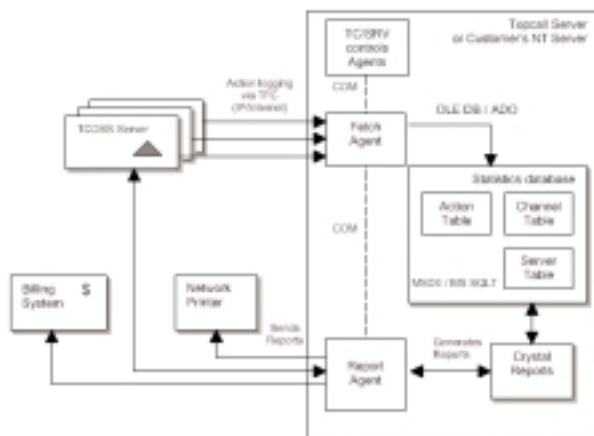

- 自动生成报告
- 支持 Crystal Reports、Microsoft Excel 等应用格式
- 直接传送数据到计费系统